

User and Installation Manual
Benutzer- und Instalationshandbuch



VAPOUR GRILL -VG1270GT

VG4070GT	Vapour Grill	40x70x36cm
VG8070GT	Vapour Grill	80x70x36cm
VG12070GT	Vapour Grill	120x70x36cm

To avoid the risk of accidents or damage to the appliance it is essential to read these operating instructions before it is installed or used for the first time.

Vor dem Aufbau, Anschluss und Erstgebrauch Ihrer Maschine bitte lesen Sie unbedingt die Bedienungsanleitung. So können Sie jegliche Schäden an sich selbst und an Ihrem Gerät vermeiden.

VG1270GT-VG8070GT-VG4070GT

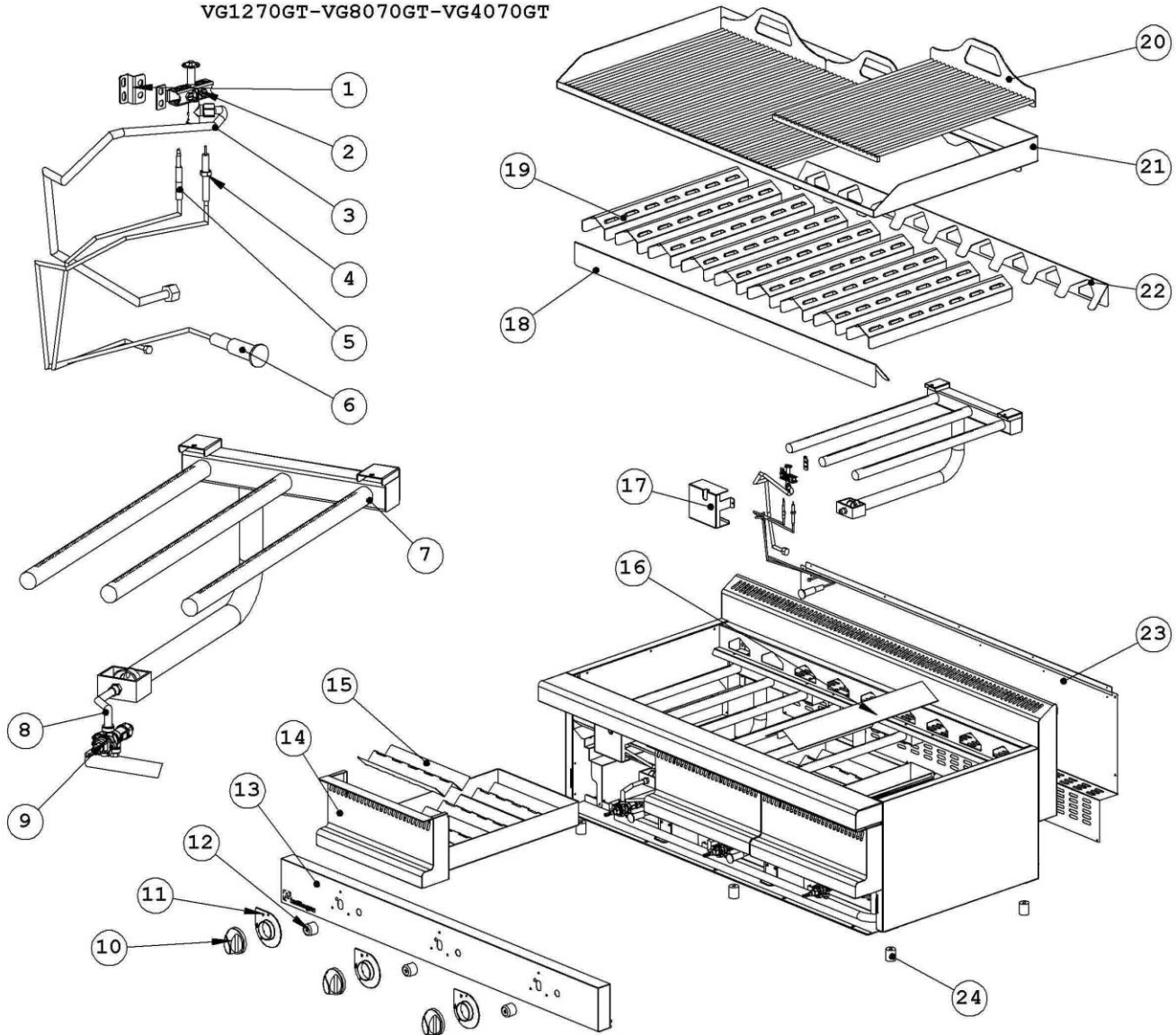

PART NO	PART CODE	PART NAME	VG1270GT	VG8070GT	VG4070GT
			AMOUNT	AMOUNT	AMOUNT
1		PILOT FIXING PLATE	3	2	1
2		SIDE ENTRY 3 WAY BURN	3	2	1
3		SPIRAL HOSE FOR PILOT	3	2	1
4		LIGHTER SPARK	3	2	1
5		THERMOCOUPLE	3	2	1
6		LIGHTER	3	2	1
7		11 KW BURNER	3	2	1
8		SPIRAL HOSE FOR BURNER	3	2	1
9		VALVE WITH SCREW	3	2	1
10		ON OFF BUTTON	3	2	1
11		BUTTON COVER	3	2	1
12		LIGHTER COVER	3	2	1
13		FRONT PANEL PLATE	1	1	1
14		TRAY GROUP	3	2	1
15		WATER SEPERATOR	12	8	4
16		OIL ROTATE PLATE	2	1	-
17		PILOT COVER PLATE	3	2	1
18		FRONT HEATER CENTERING SHEET	1	1	1
19		HEATER PLATE	9	6	3
20		SHAFT GRILL	3	2	1
21		UPPER FRAME PLATE	1	1	1
22		BACK HEATER CENTERING SHEET	1	1	1
23		BACK COVER SHEET	1	1	1
24		ALUMINYUM LEG	6	4	4

Things to be done Before First Operation Vor Erstbetrieb des Gerätes zu erledigende Arbeiten

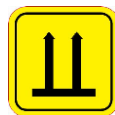

Transportation and Storage

- If you need to transport the equipment, then move it in its original container and comply with the movement marks on the container.
- If the original container of the equipment is not available, fix the moving parts by using tape against their playing their places during transportation.
- Take necessary protective measures against possible strokes to Heater Mechanism On/Off Knobs and other surfaces. Do not put any load on the appliance heavier than its own weight.
- Keep the product in normal position during movement.
- If the equipment shall not be used or kept for sale for extended time, store it indoor in dry, dust- and damp-free conditions.

Transport und Lagerung

- Sollten Sie das Gerät befördern müssen verpacken Sie dieses in seine Originalverpackung und beachten Sie dabei die Transportzeichen auf der Verpackung.
- Sollte die Originalverpackung nicht mehr verfügbar sein fixieren Sie die beweglichen Teile des Gerätes (Tablett und grill) für den Transport.
- Treffen Sie die notwendigen Schutzmaßnahmen um die Ein/Ausschaltknöpfe und die anderen Oberflächen vor möglichem Schaden zu schützen. Legen Sie keine schwerere Last auf das Gerät als dessen Eigengewicht beträgt.
- Belassen Sie das Produkt während des Transportes in seiner Normalposition.
- Sollte das Gerät für längeren Nichtgebrauch oder für den Verkauf aufbewahrt werden, lagern Sie dieses in einem geschlossenen, trockenen und staubfreien Raum.

First Cleaning and First Heating

- Before first operation, remove nylon film on your equipment and wipe inner and outer parts with a damp cloth and then wipe dry.
- Do not use detergent for wiping operation.
- A temporary odour and smoke may occur at the heated parts of your equipment during first heating.
- Odour and any possible smoke shall disappear soon. Odour and smoke do not indicate incorrect connection or defective equipment.

Erste Reinigung und erstes Aufheizen

- Vor Erstgebrauch entfernen Sie die Schutzfolie des Gerätes und reinigen Sie alle Innen- und Außenflächen mit einem feuchten Lappen und trocknen Sie es hinterher mit einem trockenen Tuch.
- Benutzen Sie keine chemischen Reinigungsmittel zur Reinigung des Gerätes.
- In den Heizern des Gerätes kann beim Erstgebrauch Geruch und Rauch entstehen.
- Geruch und Rauch werden nach kurzer Zeit verschwinden. Der auftretende Geruch und Rauch zeigt nicht dass das Gerät falsch angeschlossen wurde oder defekt ist.

Operation

- Ensure that gas connection of the appliance is done in accordance with valid standards and regulations.
- Particularly while using LPG Gas, ensure that any other gas valve is not assembled other than a valve having features specified for the appliance.
- Caution: Operating gas pressure of the appliance is given on the label of appliance.
- There is a risk of gas leakage when operating in higher pressure.

Verwendung

- Vergewissern Sie sich, dass der Gasanschluss des Gerätes unter Beachtung der geltenden Standards und gesetzlichen Bestimmungen durchgeführt wurde.
- Achtung: Der Betriebsgasdruck des Gerätes ist auf dem Etiket das sich auf dem Gerät befindet angegeben.
- Bei Betrieb mit höherem Gasdruck besteht Ausströmungsgefahr.

Technical Features - Technische Daten

ART.NR.	COMMODITY	Gas Consumption		Power	Dimension W*D*H	Net Weight-kg	Max. Load kg
		Propane	NaturalGas				
VG4070GT	Vapour Grill	0,80 kg/h	1,01 m ³ /h	10,6 kW	40x70x36cm	40	20
VG8070GT	Vapour Grill	1,61 kg/h	2,03 m ³ /h	21,3 kW	80x70x36cm	80	45
VG1270GT	Vapour Grill	2,42 kg/h	3,06 m ³ /h	32 kW	120x70x36cm	120	60

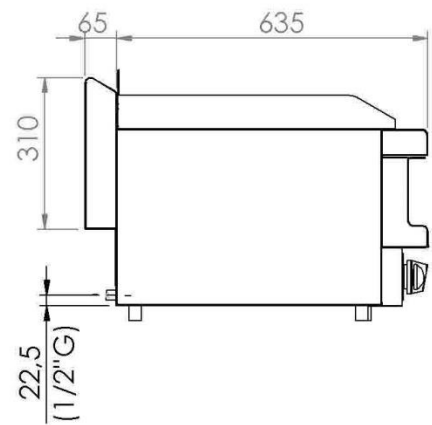
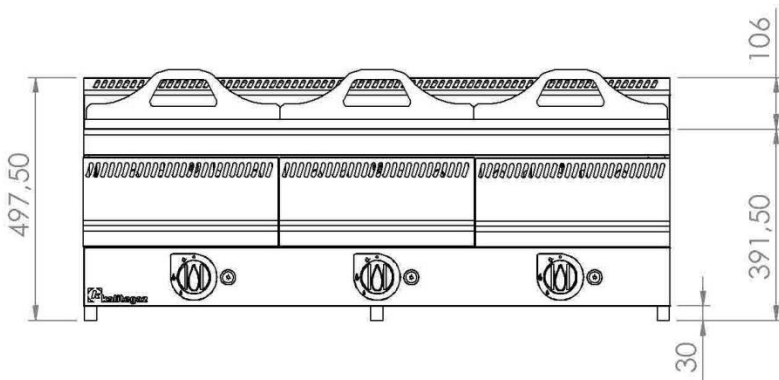

VG1270GT:1200
 VG8070GT:800
 VG4070GT:400

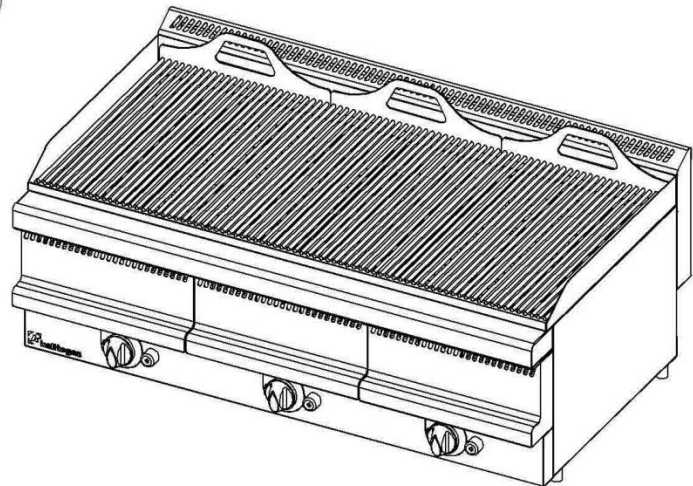
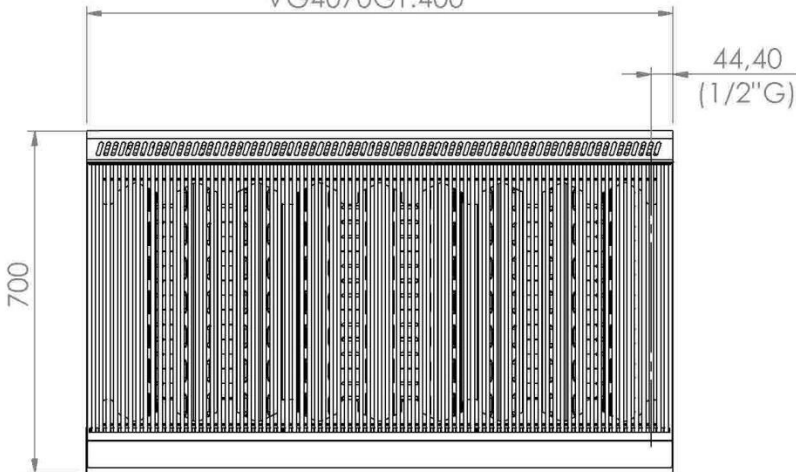

Working principle appliance:

The appliance is heated by natural gas or LPG, and in case flame on heating elements is out due to any reason, there are safety thermocouples switching off gas automatically.

Allgemeines Funktionsprinzip des Gerätes:

Das Gerät kann mit Erdgas oder LPG Gas betrieben werden. Sollte die Flamme des Brenners aus jeglichem Grund erlöschen ist das Gerät mit einem Sicherheitselement ausgestattet das die Gaszufuhr automatisch stoppt.

Safety Recommendations and Advices

These instructions are only valid if country code seen on appliance. If country code does not exist on appliance, please refer to valid technical documents in order to arrange appliance in accordance with the technical requirements of the country of use.

Mounting and Connection

- Before installation of your appliance, make sure that there is no visible damage. Do not install or use any damaged appliance.
- Before gas connection of the appliance, check if local gas distribution requirements (type and pressure of the gas) and adjustment of the appliance are appropriate.
- Ensure that gas connection of the appliance is done in accordance with valid standards and regulations
- Connect your appliance to LPG tube or Natural Gas supply valve as close as possible and connection must be leak-proof.
- While checking gas leakage, make sure if the buttons of appliance are set to "off" position and the tube (or natural gas supply line) is on position. To check the gas leakage, cover connector of the hose with foam. If a gas leakage is exists, bubbles shall occur. Check gas leakage again.
- While checking gas leakage, never use fire.
- Particularly while using LPG Gas, ensure that any other relief valve is not assembled other than a relief valve having features specified for the appliance.
- Should be take care to ensure that the cooking zone, the pan of the appliance is cleaned and the oil drawer has been emptied before switching to heating to protect the appliance from the risk of fire.

Sicherheitsempfehlungen und Hinweise

Diese Anweisungen sind nur gültig wenn auf dem Gerät der Landeskodex zu sehen ist. Ist dieser nicht vermerkt wenden Sie bitte die technischen Bestimmungen und Regeln des Landes in dem das Gerät aufgebaut wird an.

Montage und Anschluss

- Prüfen Sie vor Aufbau des Gerätes ob an diesem ein offensichtlicher Schaden vorhanden ist. Verwenden und bauen Sie keine schadhafte Geräte auf.
- Vor Anschluss des Gerätes prüfen Sie ob Ihr Stromnetz die erforderlichen Besonderheiten aufweist die auf dem Hersteller-Etikett aufgeführt sind (Sicherheit, Voltzahl und Frequenz). Sollten Sie Zweifel haben bitte befragen Sie einen Fachmann.
- Sollte die Hauptleitung beschädigt werden muss diese von ADEXA oder dem bevollmächtigten Kundenservice von erneuert werden..
- Vor Anschluss des Gases ist zu prüfen ob das lokale Gasnetz die Ansprüche des Gerätes erfüllt (in Gasart und Gasdruck).
- Verhindern Sie beim Aufbau des Gerätes dass der Gasschlauch unter dem Gerät eingeklemmt wird.
- Schützen Sie den Gasschlauch vor der Nähe des Brenners des Gerätes.
- Schließen Sie Ihr Gerät mit der kürzesten möglichen Verbindung an die LPG Gasflasche oder das Erdgasventil an und sichern Sie das die Verbindung leckdicht ist.
- Bei der Kontrolle auf Leckdichte bitte beachten Sie, dass die Schalter geschlossen und die Gasleitung geöffnet ist. Zur Kontrolle tragen Sie Scheifenschaum auf die Verbindungsstücke auf. Sollte Gas austreten wird der Schaum aufgeschäumt werden. In diesem Fall kontrollieren Sie den Anschluss erneut.
- Kontrollieren Sie niemals die Gasleitung auf Leckdichte mittles Feuer (Zundholz etc.).
- Es sollte darauf geachtet werden, dass die Kochzone, die Pfanne des Gerätes gereinigt und die Öl Schublade geleert wurde, bevor auf Heizung geschaltet wird, um das Gerät vor Brandgefahr zu schützen.

- Ensure that all valves are off. If possible, turn off the main gas valve, connected to inlet of the appliance.
- Allow the appliance to cool down before you start cleaning.
- Clean any rough dirt by use of a cloth.
- Clean by use of a warm soapy cloth.
- Never use steam and water pressured cleaning instrument to clean the appliance. The manufacturing firm is not responsible for any resulting damages.
- Do not use cleaning agents such as stain remover and anti-corrosive agent that have abrasive effects and sponges with hard surface.
- After each wet cleaning operation, wipe your appliance dry with a clean cloth definitely.
- Never use chemicals or steel cleaning materials. Wipe any dirt immediately. Long-remaining dirt may give damage to the surface.
- Clean your appliance regularly, if possible, after each grilling process.

Troubleshooting

- Appliance should be repaired only by Authorized Service Center. Any improper repair operations to be performed by non-authorized service people may cause risk for the user.

Reinigung und Wartung

- Vergewissern Sie sich, dass alle Ventile geschlossen sind. Falls möglich schließen Sie das Zuleitungsventil zum Gerät.
- Warten Sie bis das Gerät erkaltet ist bevor Sie mit der Reinigung beginnen. Reinigen Sie grobe Verschmutzung mit einem trockenen Tuch.
- Falls möglich können Sie den Fettablage in nicht kompostierbarem Müll entsorgen (nicht in kompostierbarem Müll) oder nach den Regeln für Müllentsorgung Ihres Landes.
- Mit einem warmen feuchten Tuch und Seife reinigen.
- Verwenden Sie zur Reinigung des Gerätes niemals Dampfdruck- oder Wasserdruck-Reinigungsgeräte. Für dergleiche Schäden trägt die Hersteller keine Verantwortung.
- Verwenden die zur Säuberung des Gerätes keine Scheuermittel wie Flecken- oder Rostentferner oder Kratzschwämme.
- Nach der feuchten Reinigung trocknen Sie Ihr Gerät mit einem trockenen Tuch.
- Verwenden Sie keine chemischen Reinigungsmittel für Edelstahl. Reinigen Sie auftretenden Schmutz sofort. Verschmutzungen die lange Zeit auf dem Gerät verbleiben können Schaden an dessen Oberflächen verursachen.
- Reinigen Sie das Gerät regelmäßig. Falls möglich nach jeder Zubereitung.

Problemlösung

- Die Reparatur des Gerätes darf nur vom bevollmächtigten Kundendienst durchgeführt werden. Fehlerhafte Reparaturen die von jeglichem anderen, nicht autorisiertem Service durchgeführt werden können für den Verwender ein Risiko darstellen.

Warning sign - Warnzeichen



Achtung
Warning



Heiß
Hot



Handschuhe
Glove



Obere Seite
Upwards



Zerbrechlich
Fragile



Vor Feuchtigkeit schützen
Protect from humidity



Protection Against Burns

- Plate and adjoining areas get hot during use and remain so for a certain time after switching off. Consequently, the place for using the appliance should not be accessible by customers and children, except for the user.
- Burning risk! While using your appliance, protect your hands with heat-resistant gloves. Additionally, make sure that they are not wet or damp, as dampness and wetness increase the heat conductance of the gloves. Your hands may burn.

In Case of Trouble

- When you determine a defect in the appliance, turn off LPG tube or Natural Gas Valve and contact the Customer Services. Observe not to do gas connection until repair of the appliance shall be completed.
- All repair operations should be performed by Authorized Service Center. Any repairs to be performed by persons other than Authorized Service Centers may cause personal injury and appliance damage. Repairs should be performed by ADEXA Authorized Service Centre during warranty period. Otherwise, repair of troubles that may subsequently occur shall not be covered by the warranty.

Things to be done before First Operation

Preliminary Information

- Keep Operation Manual and give it to the next owner of the appliance after you.
- Control the appliance before installation for any visible damages. Do not install or use any damaged appliance.

Packaging

- Packaging protects the appliance against possible damages during transportation. This packaging has been made of recycled material. That the packaging material is made of recycled material both ensures saving on raw material and reduces quantity of waste. If you want to dispose the packaging material yourself, please call the nearest recycling center.

Sicherheitsempfehlungen und Hinweise

Feuerschutz

- Das Grillplatten und die umliegenden Bereich erwärmen sich während des Gebrauchs. Deshalb muss das Gerät so aufgestellt werden dass es außer für den Anwender für Kunden oder Kinder nicht erreichbar ist.
- Verbrennungsgefahr! Schützen Sie Ihre Hände während des Gebrauchs des Gerätes mit Hitzebeständigen Handschuhen. Gewährleisten sie, dass die Handschuhe nicht feucht oder naß sind den das erhöht die Wärmeleitung der Handschuhe. Verbrennungsgefahr für Ihre Hände.

Bei Defekten

- Wenn Sie an Ihrem Gerät einen Defekt feststellen, schließen Sie das Ventil der LPG Gasflasche oder des Erdgasanschlusses und rufen Sie den Kundendienst an. Achten Sie darauf, dass der Gasanschluss während der Reparaturarbeiten nicht geöffnet wird..
- Jegliche Reparatur muss vom autorisierten Kundendienst erledigt werden. Reparaturen von jeglichen Personen außerhalb des Kundendienstes können für Sie und das Gerät Schaden verursachen. Innerhalb der Garantiefrist müssen jegliche Reparaturen vom ADEXA Kundendienst durchgeführt werden. Sonst fallen später auftretende Defekte nicht in den Garantieschutz.

Vor Erstbetrieb des Gerätes zu erledigende Arbeiten

Vorinformationen

- Bewahren Sie die Bedienungsanleitung auf übergeben Sie diese dem Besitzer der nach Ihnen das Gerät benutzt.
- Prüfen Sie vor Aufbau des Gerätes ob an diesem ein offensichtlicher Schaden vorhanden ist. Verwenden und bauen Sie keine schadhafte Geräte auf.

Verpackung

- Die Verpackung schützt das Gerät während des Transportes vor jeglichen Schäden. Die Verpackung ist aus recyceltem Material hergestellt. Der Umstand dass die Verpackung aus recyceltem Material besteht verringert das Abfallaufkommen. Sollte Sie die Verpackung Ihres Gerätes selbst entsorgen wollen, kontaktieren Sie dafür bitte das Ihnen nächstgelegene Recycling-Center.

Working principle of th Safety Recommendations and Advices

- Defective parts may only be replaced by original spare parts. We as manufacturer may only assure you that you shall operate your appliance with these parts completely in safe.
- The manufacturing firm is not responsible for any damages that may be caused by improper mounting or connection of the appliance.

Rules of Operation

- Please read carefully the Operation Manual before first operation. Thus you shall both protect yourself and prevent the appliance from being damaged.
- Use the appliance only in mounted state.
- Use the appliance only under a hood and on a flat surface. The distance between the hood and appliance must comply with the valid local fire and safety regulations in order to get sufficient air ventilation.
- Please bear in mind that if some other appliances used at the same time at the same place together with this appliance, negative effects such as heat, fat, vapour etc. caused by other appliances may result in breaking warranty of the appliance.
- The appliance must be used by only trained personnel who already read these installation-operating.
The manufacturing firm is not responsible for any defect or damage arising from use of the appliance for any other purpose.

Protecting Appliance against Damage

- While installing the appliance, protect Heater Mechanism On-Off Knobs from any possible strokes.
- Caution: Since surface of griddle is hot, there is a risk of burning!
- Clean these parts after they are cool down.
- Prevent any metal and similar parts entering into the ventilating openings on the appliance body as they may give damage to the gas fittings.
- Caution: Operating gas pressure of the appliance is given on the label of appliance. There is a risk of gas leakage when operating in higher pressure.
- Immediately clean any dirt that may occur on the surfaces of the appliance to prevent them from burning and sticking on the surface.
- Never use pressure water and steam cleaning tools. Such cleaning materials may give damage to the appliance.
- When moving the appliance, wrap it up with folio for protection against dust.



Sicherheitsempfehlungen und Hinweise



- Defekte Teile des Gerätes dürfen nur mit Original ADEXA Ersatzteilen ausgetauscht werden. Wir als Hersteller können nur so garantieren dass Ihr Gerät mit genannten Ersatzteilen vollkommen sicher arbeitet.
- Für Schäden die durch falsche Montage oder falschen Anschluss des Gerätes auftreten übernimmt der Hersteller keine Haftung.

Bedienungshinweise

- Vor Ersgebrauch lesen Sie sorgfältig die Bedienungsanleitung. Damit schützen Sie sich selbst und Ihr Gerät vor Schaden.
- Benutzen Sie Ihr Gerät nur in fertig montiertem Zustand.
- Verwenden Sie das Gerät nur unter einer Dunstabzugshaube und auf flachem Untergrund. Der Abstand zwischen der Dunstabzugshaube und dem Gerät muss den lokalen Brandschutz- und Sicherheitsbestimmungen entsprechen um eine ausreichende Lüftung zu gewährleisten.
- Vergessen Sie nicht, dass wenn andere Geräte zur selben Zeit und am selben Ort mit diesem Gerät verwendet werden es negativen Einfluss, wie Hitze, Fett, Dampf etc geben kann und dass dadurch auftretende Defekte von der Garantie des Gerätes nicht gedeckt werden.
- Das Gerät darf nur von qualifiziertem Personal benutzt werden das über die Aufbau-, Bedienungs- und Wartungsregeln des Gerätes informiert ist. Für Schäden die aus der zweckentfremdeter Nutzung oder Nutzung durch nicht qualifiziertes Personal entstehen übernimmt der Hersteller keine Haftung.

Schutz des Gerätes gegen Beschädigung

- Schützen Sie während dem Aufbau des Gerätes den Ein/Ausschalter
- Achtung: Solange die Oberflächen des Gehäuses, Oberer deckle heiß sind besteht Verbrennungsgefahr! Reinigen Sie diese Bereiche erst nach Erkalten.
- Verhindern sie das Eindringen von Metallteilen oder ähnlichem in die Lüftungsöffnungen des Gerätes die die Gasleitungen Teile des Gerätes beschädigen können.
- Achtung: Der Betriebsgasdruck des Gerätes ist auf dem Etiket das sich auf dem Gerät befindet angegeben. Bei Betrieb mit höherem Gasdruck besteht Ausströmungsgefahr.
- Reinigen Sie auftretende Verschmutzung, die auf den Oberflächen auftreten kann, sofort um damit zu verhindern das diese verbrennen und auf den Oberflächen festkleben.
- Verwenden Sie zur Reinigung des Gerätes niemals Dampfdruck- oder Wasserdruck-Reinigungsgeräte. Dampfdruck und Wasser kann am Gerät Schaden verursachen.
- Bei Beförderung Ihres Gerätes schützen Sie dieses gegen Staub indem Sie es in Folie verpacken.

- Turn "On-Off " knob to "spark  sign and burn it with a lighter.
 - When cooking is completed, turn "On-Off " key to "off " position.
 - When the appliance is not used for a long time, turn On-Off key to "off" position.
-
- Für den Betrieb des Gerätes mit schwacher Hitze stellen Sie den Ein/Aus Schalter auf "  " Die Markierung
 - Nach Beenigung des Grillvorganges bringen Sie den Ein/Aus Schaltknopf in die "off" Position.
 - Bei längerer Nichtnutzung des Gerätes bringen sie den Ein/Aus Schaltknopf des Gerätes in die "off" Position

Troubleshooting - Problemlösung

Problem - Defekt	Possible Cause - Mögliche Gründe	Solution - Lösung
* Appliance does not heat or burners do not operate	* Inlet Valve connected to inlet of the appliance is closed. * Falls möglich schließen Sie das Zuleitungsventil zum Gerät.	* Open the Inlet Valve * Öffnen Sie den Gas-Zulauf
* Das Gerät heizt nicht auf oder das Gas-Zufuhrventil des Gerätes ist geschlossen.	* Burner is out of order Burner Gas Supply Valve is out of order * Der Brenner kann defekt sein * Das Gas-Versorgungsventil kann defekt sein	* Please contact our Customer Service Team. * Kontaktieren Sie unser Kundenservice-Team

Technical Features

Gas Connection

- Gas connections of the appliance must be made by qualified gas technician. This gas technician should be aware of rules and additional sanctions imposed by local power distribution companies in your country and must strictly observe such rules and additional sanctions.
- Caution: Operating gas pressure of the appliance is given on the label of appliance. There is a risk of gas leakage when operating in higher pressure.
- Gas connection of the appliance must be made by authorized and qualified person in accordance with valid standards and regulations.

Technische Daten

Gasanschluss

- Der Gasanschluss des Gerätes muss von einem Gasfachtechniker durchgeführt werden. Die damit beauftragte Person muss Kenntnis über die in Ihrem Land geltenden Regeln und Zusatzbestimmungen der Energieverteilungsämter besitzen und diese genau einhalten.
- Achtung: Der Betriebsgasdruck des Gerätes ist auf dem Etikett das sich auf dem Gerät befindet angegeben. Bei Betrieb mit höherem Gasdruck besteht Ausströmungsgefahr.
- Der Gasanschluss des Gerätes muss von einem qualifizierten Gasfachtechniker unter Beachtung der geltenden Standards und Bestimmungen durchgeführt werden.

WARRANTY

The appliance is guaranteed for 1 (ONE) year from the date of delivery of the appliance against defects in production, workmanship and assembling only if appliance is used in accordance with the instructions written in user manual and repaired only by a service person authorized by ADEXA

This guarantee is only valid if all the instructions, obligation and responsibility written for user in user manual and this form followed by user.

Our company is free to choose the repair methods to be applied and determination of replacement parts.

Repair places are authorized service workshops or our factory. Guarantee procedures only starts after reporting of fault and deliver the product to these repair places.

All transport, cargo, and related expenses occur when sending the appliance to our authorized service workshops or to our factory for repair and from our authorized service workshops or factory to customer after the necessary repairs and also possible damage that may occur during shipping have to be covered by the customer.

1. This warranty does not cover damage arising for misuse of the appliance as well as following points;
2. This warranty does not cover damage arising because of user mistakes.
3. This warranty does not cover damage arising during transportation, installation or while moving the Product or to any transportation costs of the Product or any parts thereof to and from the owner, unless otherwise specified in these warranty conditions.
4. The warranty will not apply if damage, malfunction or failure resulting from fire or thunderstorm activity,
5. The warranty will not apply if damage, malfunction or failure resulting from alterations, accident, misuse, abuse, damaging synthetic chemical liquid spillage, improper installation or operation, lack of reasonable care, loss of parts, tampering or attempted repair by a person not authorized by ADEXA
6. The warranty does not cover normal wear of the Product or parts and the parts that could be used as spare parts.
7. The warranty will not apply if damage, malfunction or failure resulting from use against the instructions written in user manual and repaired only by a service person authorized by ADEXA

The warranty will not apply if the factory-applied serial number has been altered or removed from the Product.

The responsibility of perfection and giving the warranty to customer belongs to seller, dealer or agent who sells the appliance to the customer.

Delivery Date, Place:

Address:

Date Invoice No:

Seller Company Name:

Phone-Fax:

Seller Company (Stamp and Signature):

GARANTIE

Mit der Auflage, dass das Gerät wie in der Bedienungsanleitung von ADEXA genutzt wird und dass jegliche Reparaturen nur vom Kundenservice von ADEXA durchgeführt werden, beträgt die GARANTIEFRIST für Defekte, Verarbeitung und Zubehör 1 (EIN) JAHR.

Diese Garantie ist nur gültig wenn der Benutzer des Gerätes die in der Bedienungsanleitung aufgeführten Anweisungen, Pflichten und Auflagen die dem Kunden obliegen vollständig befolgt. Unserer Firma steht es frei die Bestimmung der Reparaturmethode bei Defekten und von Ersatzteilen vorzunehmen.

Reparaturorte sind Werkstätten des Kundenservices oder unsere Fabrik. Der Garantieschutz beginnt mit der Meldung eines Defektes und mit der Übergabe des Produktes an genannte Stellen.

Jegliche Kosten für das Senden des Gerätes an unsere Fabrik oder den autorisierten Kundenservice, wie Transport, Kurier und alle bezogenen Kosten und die Rücksendung nach der Reparatur von unserer Fabrik oder dem Kundenservice und jeglichen möglich auftretenden Schäden die dabei entstehen sind vom Kunden zu tragen.

1. Diese Garantie die von ADEXA vergeben wird deckt Schäden die aus falscher Nutzung des Gerätes entstehen nicht und ebenso auch nicht folgend aufgeführte Umstände;
2. Diese Garantie deckt nicht Schäden und Defekte die aus Falschnutzung des Gerätes seitens des Kunden entstehen.
3. Diese Garantie deckt nach der Auslieferung an den Kunden nicht Schäden und Defekte die beim Transport, Aufbau oder bei Beförderung seitens des Kunden entstehen und auch nicht Transportkosten die dadurch entstehen außer diese sind ausdrücklich in den Konditionen dieser Garantie aufgeführt.
4. Diese Garantie gilt nicht für Schäden, Defekte oder Fehlfunktionen die durch Blitzeinschlag hervorgerufen werden.,
5. Diese Garantie gilt nicht Schaden oder Fehlfunktion die durch Eingriffe des Kunden entstehen, die aus Unfällen, Missbrauch, fehlerhaftem Aufbau oder Nutzung, Verletzung der angemessenen Sorgfalt, Verlust von Geräteteilen und falscher Reparatur oder Reparatur die von einer Person durchgeführt werden die nicht von ADEXA autorisiert ist..
6. Diese Garantie gilt nicht für die normale Abnutzung des Produktes oder Teile die als Ersatzteile verwendbar sind.
7. Diese Garantie gilt nicht für Schäden, Defekte oder Fehlfunktionen die durch Verstoß gegen die Instruktionen der Bedienungsanleitung hervorgerufen wurden und die nur von einer von ADEXA autorisierten Person repariert wurden.

Die Garantie ist für Produkte von denen die Fabrik-Seriennummer geändert oder entfernt wurde ungültig. Die Vollendungs- und Übergabepflicht der Garantie an den Kunden liegt beim Verkäufer oder Händler der das Gerät an den Kunden verkauft hat.

Lieferdatum-ort:

Adresse:

Rechnungsnummer-datum:

Name der Verkaufsfirma:

Phone-Fax:

Verkaufsfirma (Stempel und Unterschrift):

Customer Services / Kundendienst

Service operation is performed at the plant facility.

Der Technische Service wird in der Fabrikationsanlage durchgeführt.

Service Centre Address: / Adresse des Service Centers:

ADEXA DIRECT LIMITED

GROUND FLOOR, UNIT 1 JAYCEE HOUSE
214 PURLEY WAY. CROYDON, CRO 4XG.UK.

Tel : 01483 931040

e-mail : service@adexa.co.uk

www.adexa.co.uk

Company Address: / Firmenadresse:

ADEXA DIRECT LIMITED

GROUND FLOOR, UNIT 1 JAYCEE HOUSE
214 PURLEY WAY. CROYDON, CRO 4XG.UK.

Tel : 01483 931040

e-mail : service@adexa.co.uk

www.adexa.co.uk